

Инструкция по сборке.

Стойка напольная для A/V компонентов с металлическим кронштейном под телевизор Бриз1 800/1050 / 1250 / 1500

Стойка для плазменных или ЖК панелей 32" - 65" поставляется в разобранном виде.

При распаковывании необходимо проверить комплектность поставки.

В комплект поставки входит:

1. Тумба **1 штука (поз 1).**
2. Стекло **1 штука (поз 2)**
3. Поворотный механизм с рамкой и крепежом **1 штука (поз 13)**
4. Плазмостенд **1 штука (поз. 10).**
5. Накладка **1 штука (поз.6).**
6. Комплект крепежа.

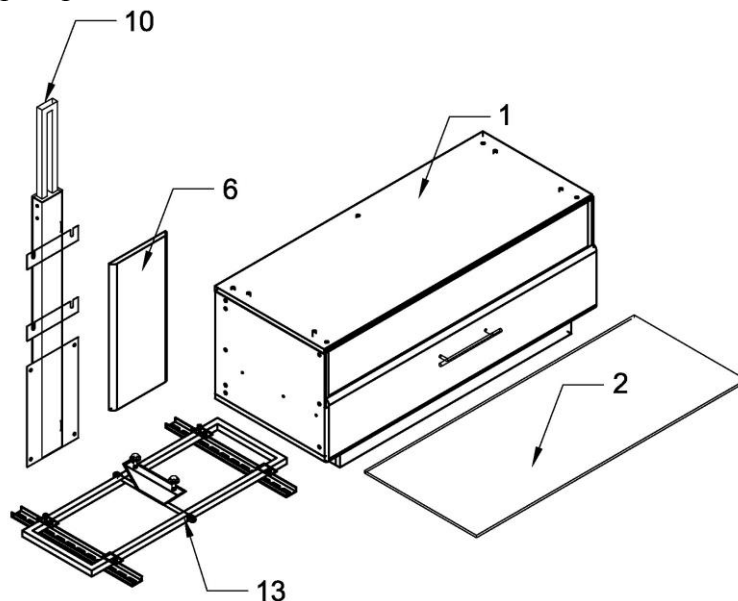

Порядок сборки стойки:

1. На верхнюю часть тумбы (поз.1) наклеить самоклеющиеся силиконовые подкладки (поз.3) расположение показано на рисунке.
2. Наложить стекло (поз.2) на тумбу.

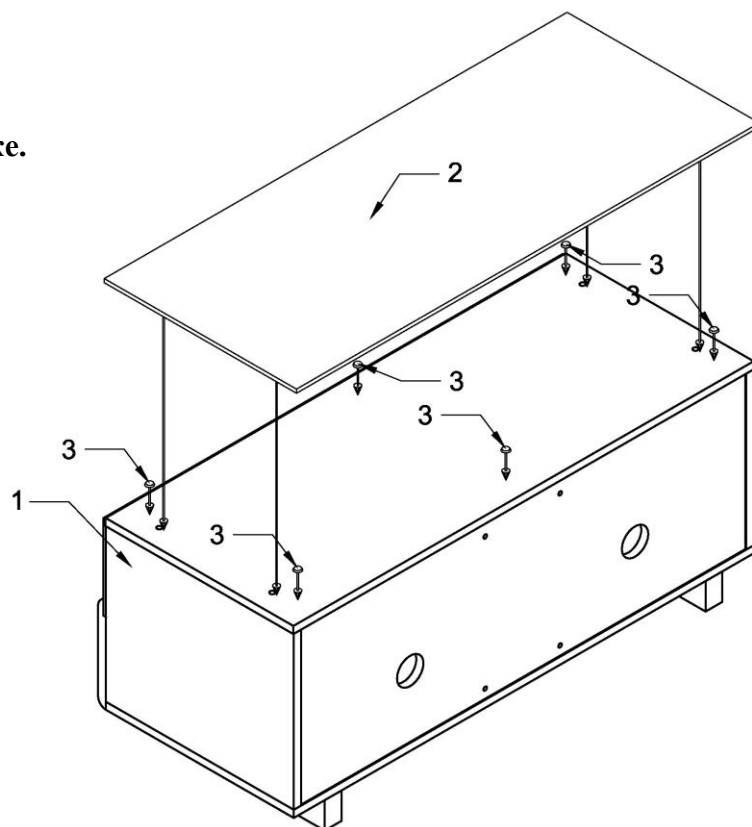
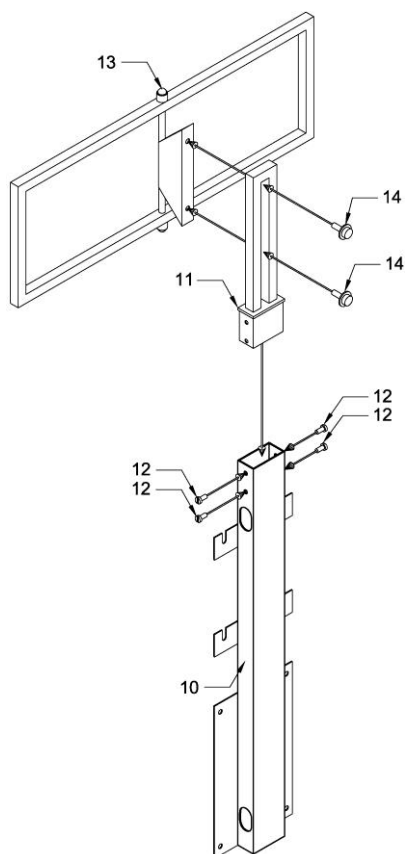

3. В опору плазмостенда (поз.10) вставляем кронштейн (поз.11). Закрепляем кронштейн винтами (поз.12)
На кронштейн крепим поворотный механизм (поз.13) и затягиваем болтами (поз.14)

4. Плазмостенд (поз.4) крепим к тумбе винтами (поз. 5)

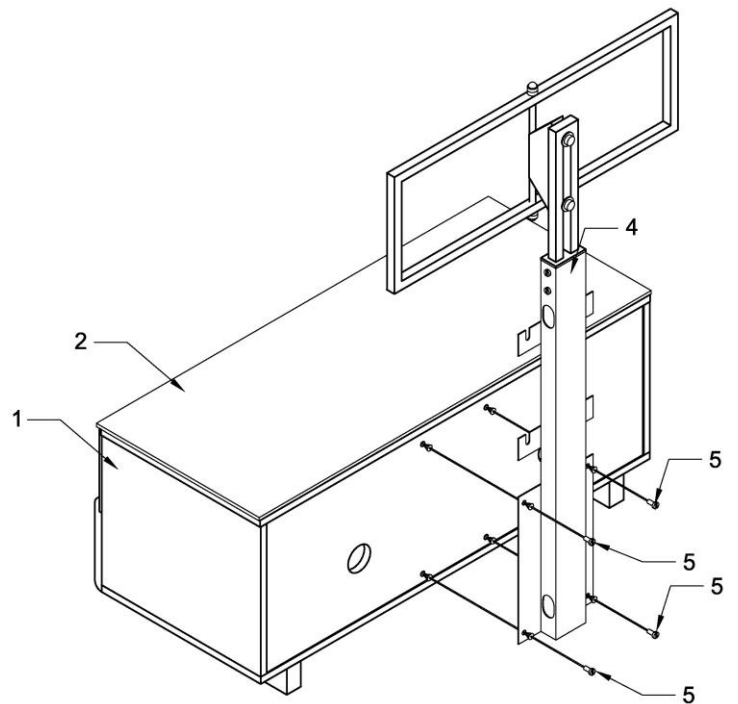
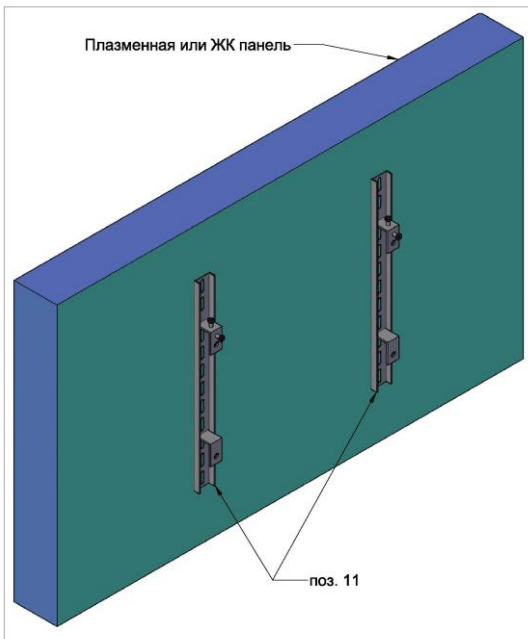

5. Прикручиваем накладки (поз.16,17)винтами (поз.18)

6. Закрепить перфорированные планки (поз. 11) на задней стенке плазменной или ЖК панели.

Используйте крепеж из комплекта поставки панели и руководство по эксплуатации панели, раздел «Настенная установка».

7. Установите плазменную или ЖК панель на поворотный механизм, надев крючки (поз. 12) на рамку (поз. 13).

8. Затяните винты (поз. 14).

9. При необходимости, произведите регулировку угла поворота плазменной панели (вправо – влево).

Механизм регулировки угла поворота позволяет производить регулировку в пределах $\pm 30^\circ$.

10. Затяните верхний (поз. 15) и нижний (поз. 16) стопор на поворотном механизме (используйте ключ №17).

